

ワンタッチヘッドレスト

～スタイリッシュな外観とシンプルな機能～

2箇所の可変軸のロックをワンタッチで同時解除、角度と前後をかんたんに調整、
上下調整を組み合わせることで広範囲での位置決めができます。

姿勢が安定していて、オーバースペックな強度や機能を必要としない方におすすめします。

機能美に優れた ヘッドレスト

後方部に突起のない安全設計。介助者による後ろからのアプローチが容易です。

最軽量 475g

PA樹脂とアルミ製による軽量化。

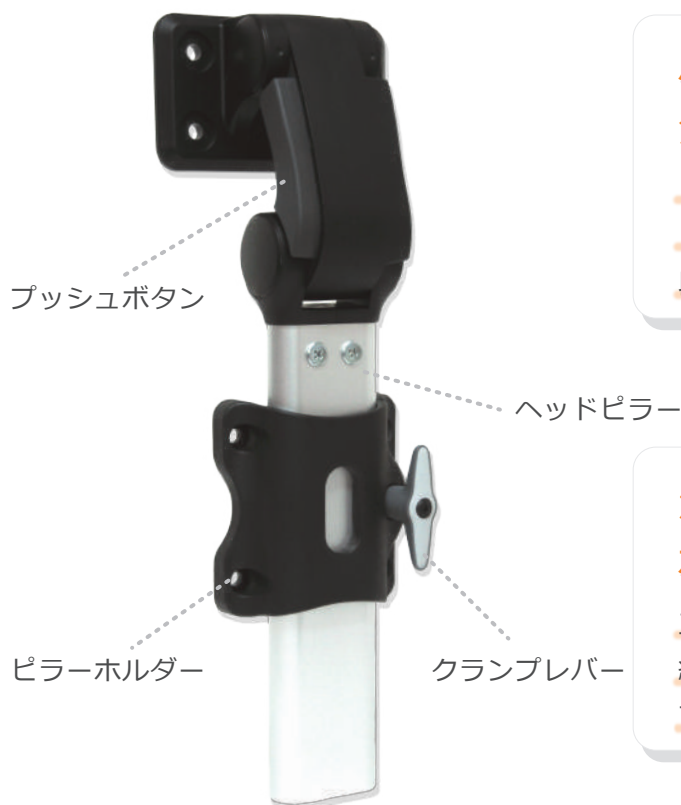

小刻みな 角度調整

これまでにないロックギア構造による段階式調整。

かんたん ボタン操作

工具や力の必要な締め込み操作が不要です。

トルク値 50N・m / 製造元測定



サイズ (実寸)

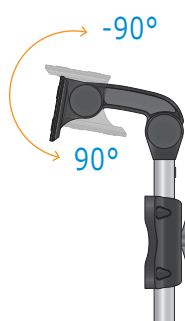

角度調整

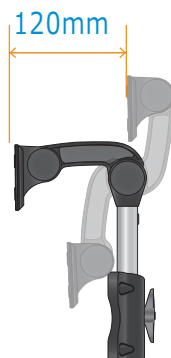

前後調整

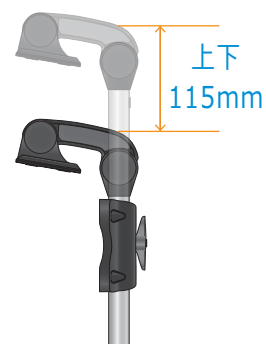

上下調整

スライド金物

完成用部品 認定ナンバー (3D-H-02)

スライド金物を使用すれば
左右の調節が可能になります。

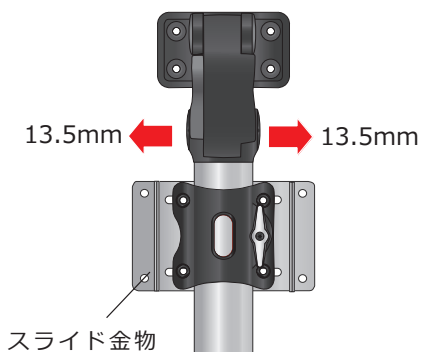
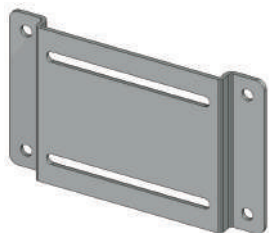

スライド金物 (セットバックタイプ)

完成用部品 認定ナンバー (3D-H-03)

セットバックタイプを使用すれば左右の調節が
可能になるとともに20mm後ろにさげることができます。

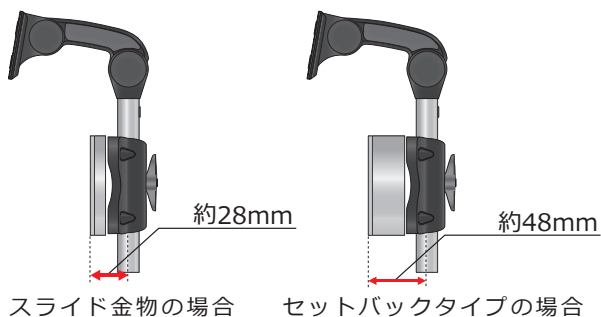
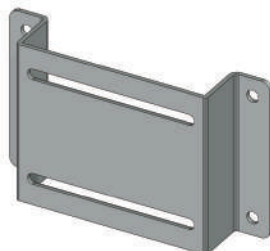

もっと多彩な微調整がご希望の方には・・・

3Dヘッドレスト

完成用部品 認定ナンバー (3D-H-01)

レバー操作で
前後・角度・上下・回旋の調節が
簡単に無段階で固くロックできる
3Dヘッドレストもございます。

